



# Electrolux

## Instruction Book

### 使用手冊

E8AF1-810B

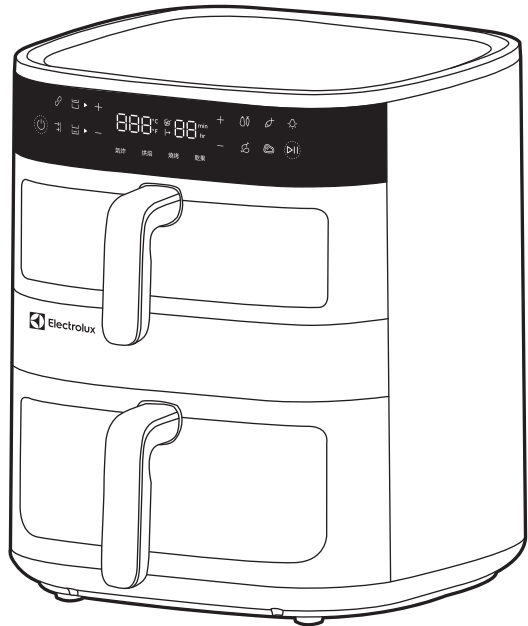

\*產品圖示僅供參考，產品實際外觀請以實物為準

## 800系列 雙層氣炸鍋

# 伊萊克斯 以人為本的貼心設計

感謝您購買伊萊克斯電器。您選擇了一款集數十年專業經驗和創新於一身的產品。它作工精巧，外觀時尚，細節設計無不為您著想。無論您何時使用，都可以完全放心，它將成為您生活中的出色助手。

歡迎使用伊萊克斯產品。

請瀏覽我們的網站：



獲得使用建議、產品手冊、故障解決方案、服務資訊：

<https://www.electrolux.com.tw/support/#/>



註冊您的產品，獲得更完善的服務：

<https://www.electrolux.com.tw/login-options/?returnUrl=/my-account/register-new-product/#/>



為您的電器購買配件和耗材：

<https://www.electrolux.com.tw/appliances/accessories/#/>

## 客戶關愛與服務

當您聯絡服務中心時，請確保您已準備好以下資訊。  
產品型號、PNC和製造號碼，這些資訊均可在產品標籤上找到。

參考樣式：



新加坡商伊萊克斯股份有限公司 台灣分公司

105408台北市松山區敦化南路一段3號4樓

免付費客服專線:0800-888-259

電子信箱: [service.tw@electrolux.com](mailto:service.tw@electrolux.com)

# 安全建議

8 歲及以上的兒童以及身體、感官或智力存在缺陷或缺乏經驗和知識的人士如需使用本電器,應在監督下使用產品,或接受有關如何安全使用本電器並瞭解其危害的相關指導。兒童不得將此電器當作玩具。在沒有監督的情況下,兒童不得進行清潔和維護。

請將氣炸鍋和電源線放在8歲以下兒童接觸不到的地方。

此電器僅供普通家庭使用,請勿於室外使用。

如果電源線損壞或斷裂,必須由服務代理商或其他具有資格的人員更換,以避免安全隱患。

可接觸的表面在使用過程中可能會變熱。

當電器運行時,不要蓋住進氣口和出氣口。

請務必將電器送至伊萊克斯客服中心檢查或維修。請勿試圖自己修理電器。

請勿將電器放在熱煤氣爐、任何類型的電爐、電烹飪板上,或加熱的烤箱中或附近。

請務必確保插頭正確插入插座。

保持電源線遠離熱表面或尖銳物體,以免損壞。

切勿將易燃、易爆或腐蝕性物品放入炸籃。

請勿過度擠壓、彎曲、扭曲電源線或在電源線上壓放重物,以免使芯線裸露或折斷。

如果插頭、電源線或電器本身已損壞,請勿使用電器。

炸籃放好之前,請勿開始烹飪。

爲了防止食物接觸加熱元件,請勿讓炸籃中的食物高度超過“MAX”指示線。在使用過程中或使用後請勿直接用手觸摸炸籃,以免燙傷。

請勿使用任何塑料器皿或普通的紙質材料來包裹烹飪食物。

請勿將針腳、電線或其他物體插入氣炸鍋的任何開口處,以免觸電或造成傷害。

在清洗或修理氣炸鍋前,請務必拔掉插頭。

使用過程中請勿移動或搖晃氣炸鍋。

請勿將異物插入安全開關內,以免發生危險。

操作時請勿將電源線纏繞在電器背面立柱上!

**警告:高溫表面。** 

此電器不能連接至外部定時器開關。

## 外觀概覽

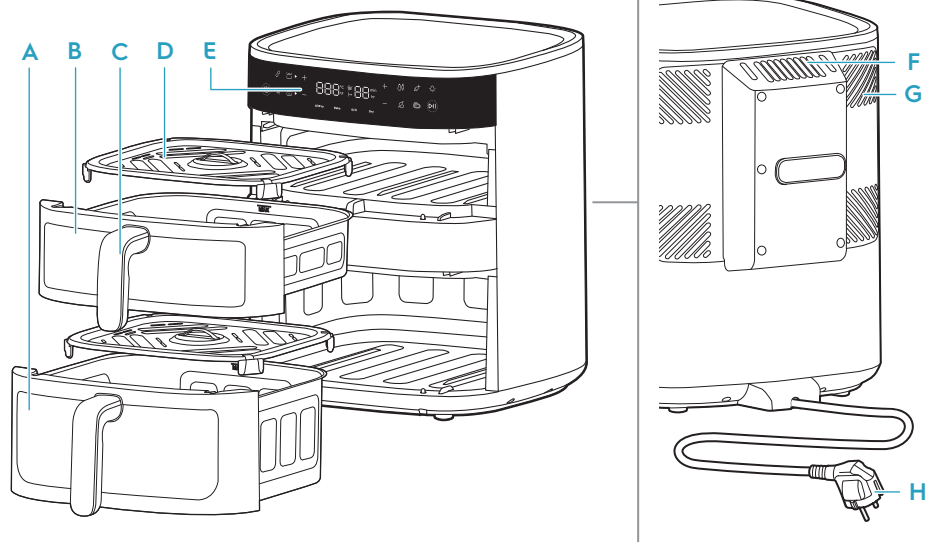

- |             |        |        |        |
|-------------|--------|--------|--------|
| A 下層炸籃 (7L) | C 炸籃把手 | E 控制面板 | G 冷卻系統 |
| B 上層炸籃 (4L) | D 隔油網  | F 出氣口  | H 電源線  |

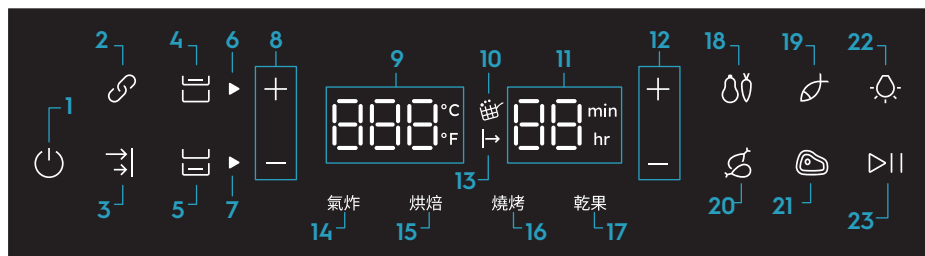

- |            |  |             |           |
|------------|--|-------------|-----------|
| 1. 開/關     | 8. 溫度控制                                      | 12. 時間控制    | 18. 蔬菜    |
| 2. 同步烹飪功能  | 9. 溫度指示器<br>(40-200°C)                       | 13. 等待烹飪指示燈 | 19. 魚     |
| 3. 同步結束功能  | 10. 搖晃提醒指示燈                                  | 14. 氣炸功能    | 20. 雞腿    |
| 4. 上層炸籃控制  | 11. 時間指示器 (氣炸/烘焙/<br>燒烤:1-99分鐘,<br>乾果:1-5小時) | 15. 烘焙功能    | 21. 牛排    |
| 5. 下層炸籃控制  |  | 16. 燒烤功能    | 22. 照明控制  |
| 6. 上層炸籃指示燈 |  | 17. 乾果功能    | 23. 開始/暫停 |
| 7. 下層炸籃指示燈 |  |             |           |

## 首次使用前

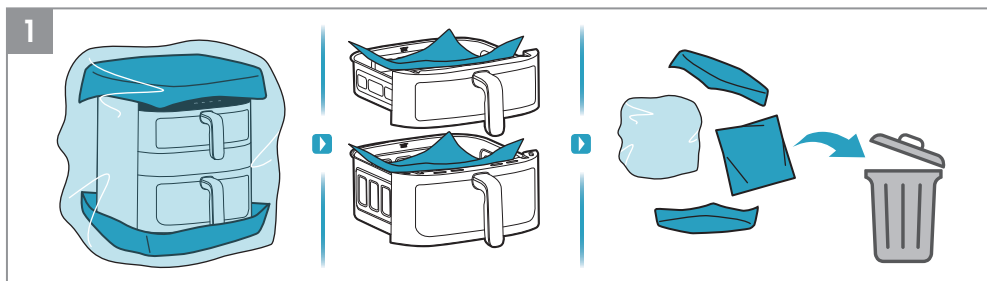

1. 拆除所有包裝和防護材料。

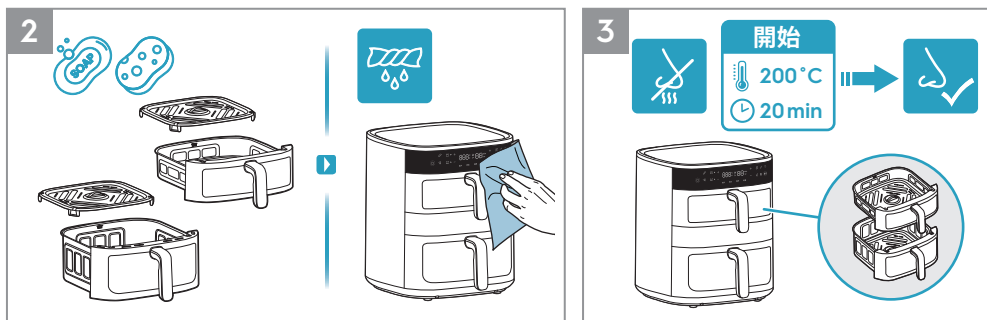

2. 用溫水和洗潔劑清洗炸籃和隔油網。使用軟布擦拭電器內外。



3. 新產品在最初幾次使用時發出異味是正常現象。

首次使用前，讓氣炸鍋在200°C下空載運行20分鐘，以避免這種情況。

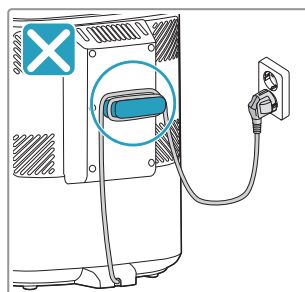
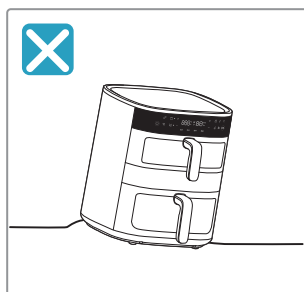
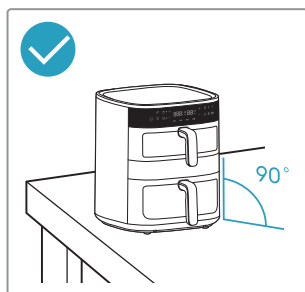
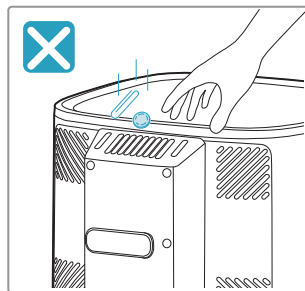
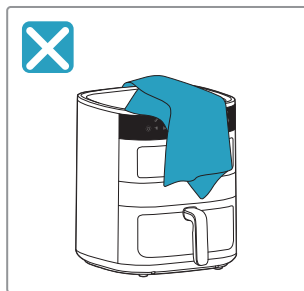
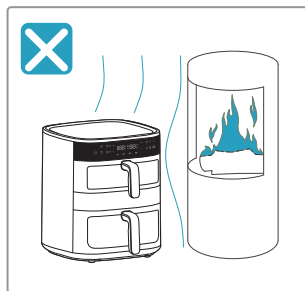



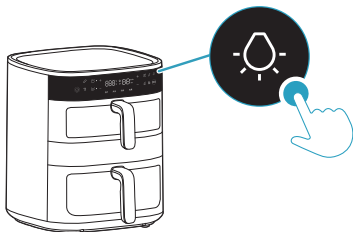
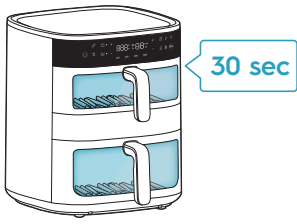

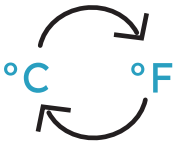







## 注意事項









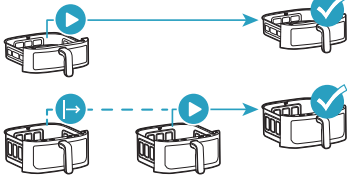







## 照明控制 & 溫標轉換

 <p>照明控制</p>		 <p>30 sec</p>
<p>°C/°F</p> <p>華氏/攝氏 溫度轉換</p>	 <p>5 sec</p>	

## 選擇炸籃

 	 <p>4L</p>	 <p>7L</p>	
 <p>上層炸籃</p>			
 <p>下層炸籃</p>			
 <p>連結雙炸籃 同步烹飪</p>			 <p>連結雙炸籃，自動設定相同烹飪程序</p>
 <p>雙炸籃同時 結束烹飪</p>			 <p>雙炸籃不同烹飪程序，自動同時結束</p>

## 預設功能

	 預設溫度	 預設時間	 溫度控制區間	 時間控制區間	 搖晃提醒
氣炸	180°C	25min	60~200°C	1~99min	
	170°C	15min	60~200°C	1~99min	
	140°C	15min	60~200°C	1~99min	
	180°C	30min	60~200°C	1~99min	
	200°C	15min	60~200°C	1~99min	
烘焙	170°C	15min	60~200°C	1~99min	
燒烤	200°C	10min	60~200°C	1~99min	
乾果	80°C	5h	40~80°C	1~5h	

## 開始使用

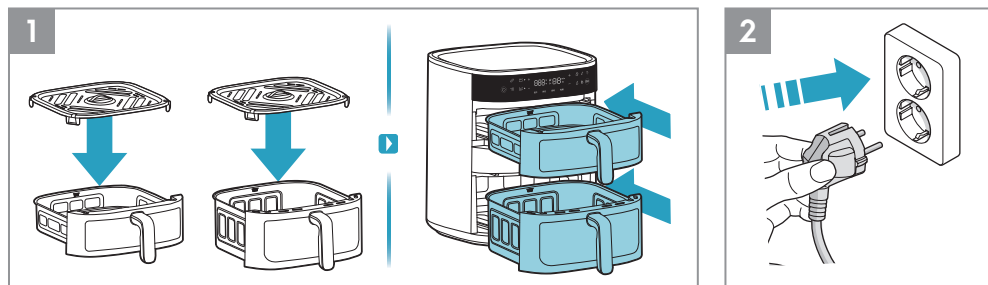

1. 每次烹飪前請將隔油網放入炸籃中(隔油網的耐熱矽膠腳墊不需拆除),將炸籃完全推入電器。
2. 將電器插頭插入電源插座。

## 示範-單炸籃烹飪

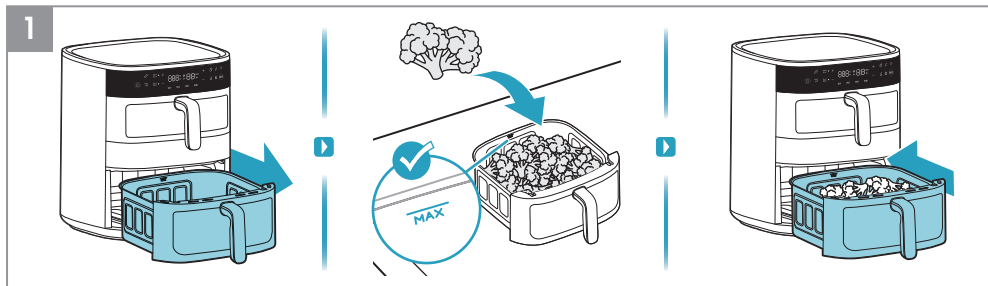

1. 拿出一層炸籃，放在穩固的表面上。在炸籃裏放入食物，同時觀察“MAX”最大容量指示線，避免放入過量的食物。然後將裝有食物的炸籃完全推入電器至密合。

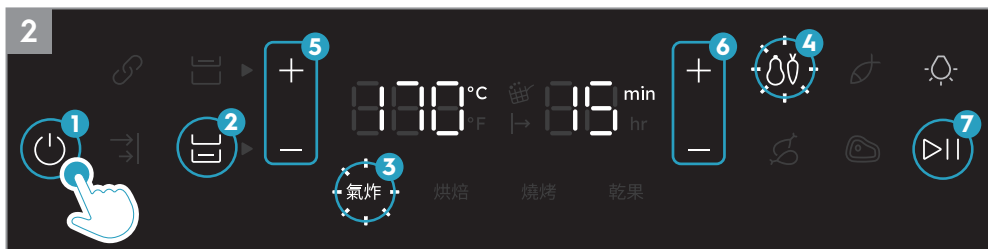

2. 按下“開/關”鍵。首先選擇使用的炸籃，然後選擇烹飪方式，例如氣炸功能。根據您的料理食材選擇一種內建食譜程序，例如氣炸蔬菜，或調整需要的烹飪溫度和時間。最後按下“開始/暫停”鍵開始烹飪。

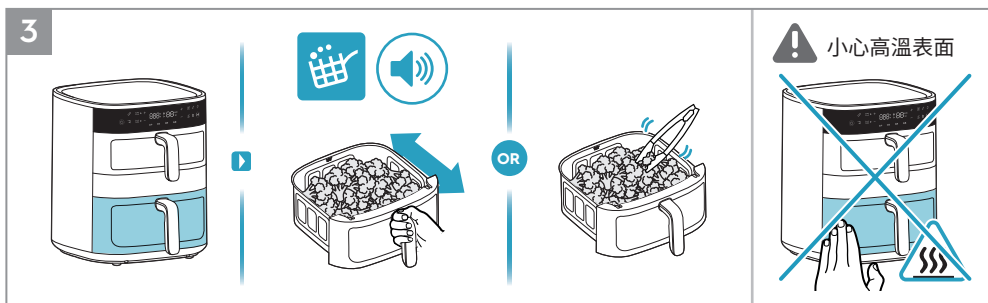

3. 在烹飪過程中“搖晃提醒”圖示亮起並同時發出蜂鳴聲時，用耐熱工具翻動一次食物，或者小心地輕微搖晃炸籃裏的食物。

▲警告：在搖晃食物時，切勿大力搖晃炸籃，以避免食物噴濺造成燙傷。

▲警告：電器運轉過程中，表面溫度較高，請小心使用。

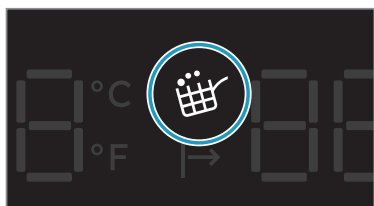

### 搖晃提醒指示燈

“搖晃提醒”會在氣炸功能和內建食譜(蔬菜/魚/雞腿/牛排)中啟動。

當需要搖晃或翻動食物時，“搖晃提醒”圖示會亮起並閃爍一分鐘，同時發出三次蜂鳴聲。

“搖晃提醒”不是強制性的，因此即使沒有翻動或搖晃食物，烹飪也會照常進行。



4. 烹飪計時結束後，電器會發出蜂鳴聲。小心地取出炸籃，放置在耐熱平面上。使用過後，拔出電源插頭。

▲警告：在烹飪過程中或結束後打開炸籃，會冒出灼熱蒸氣。請在打開時，確保您的臉部、手臂和雙手遠離蒸氣。

## 示範-雙炸籃烹飪

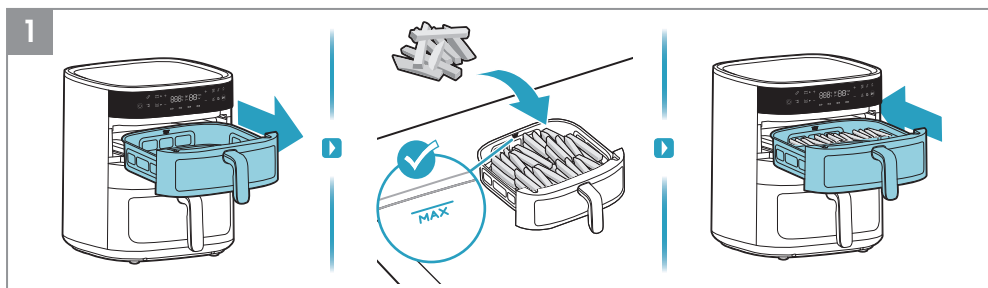

1. 首先拿出上層炸籃，放在穩固的表面上。在炸籃裏放入食物，例如薯條，同時觀察“MAX”最大容量指示線，避免放入過量的食物。然後將裝有食物的炸籃完全推入電器至密合。

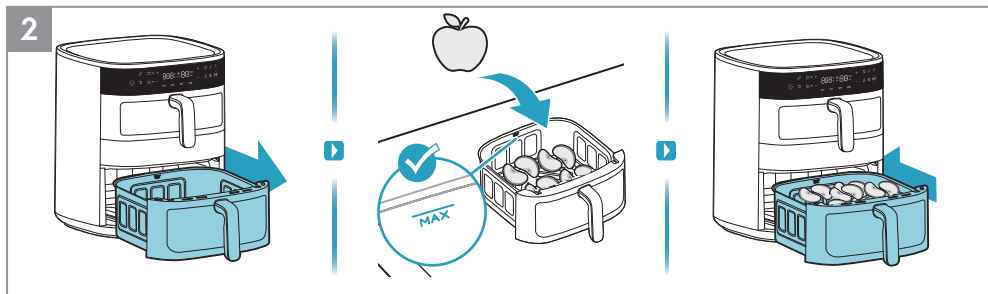

2. 再拿出下層炸籃，放在穩固的表面上。在炸籃裏放入食物，例如蘋果片，同時觀察“MAX”最大容量指示線，避免放入過量的食物。然後將裝有食物的炸籃完全推入電器至密合。



3. 按下“開/關”鍵。首先選擇上層炸籃，然後選擇烹飪方式，例如氣炸功能。根據您的料理食材調整烹飪溫度和時間。最後按下“開始/暫停”鍵開始烹飪。

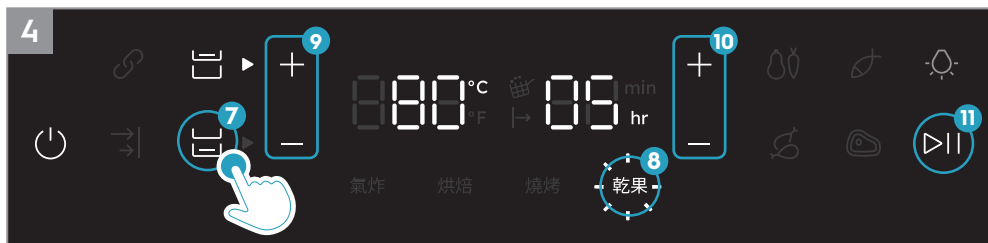

4. 接著選擇下層炸籃，然後選擇烹飪方式，例如乾果功能。根據您的料理食材調整烹飪溫度和時間。最後按下“開始/暫停”鍵開始烹飪。

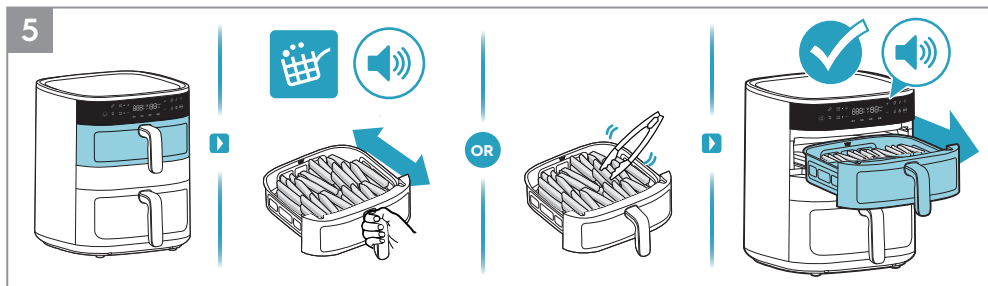

5. 在烹飪過程中，“搖晃提醒”圖示亮起並同時發出蜂鳴聲時，用耐熱工具翻動一次食物，或者小心地微輕搖晃炸籃裏的食物。上層炸籃烹飪計時結束後，電器會發出蜂鳴聲。

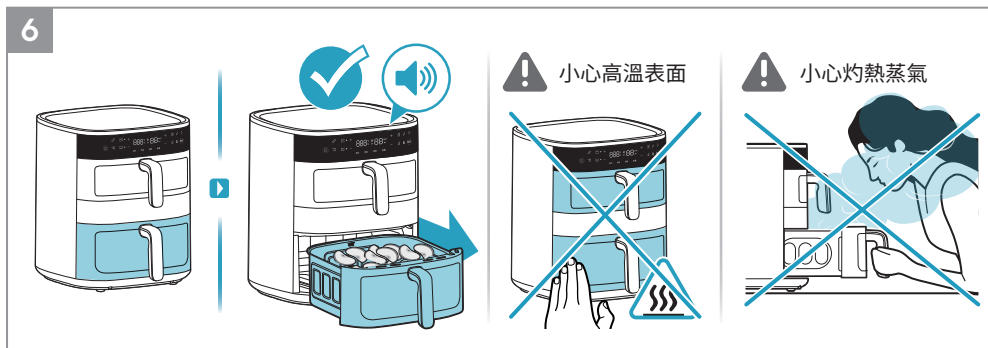

6. 下層炸籃烹飪計時結束後，電器會發出蜂鳴聲。

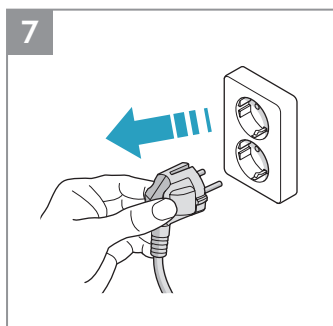

7. 使用過後，拔出電源插頭。

## 示範-雙炸籃同步烹飪功能

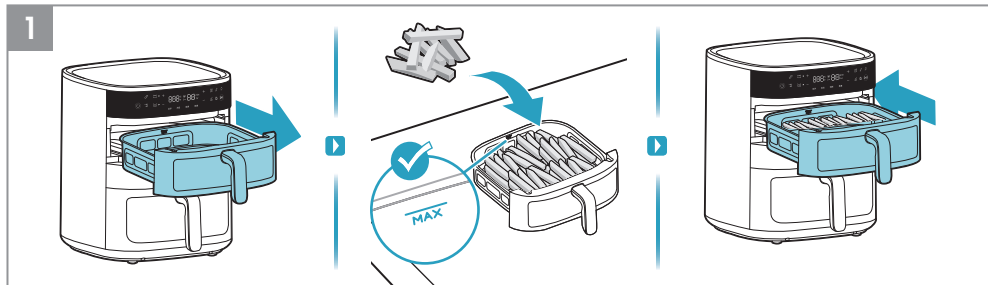

1. 首先拿出上層炸籃，放在穩固的表面上。在炸籃裏放入食物，例如薯條，同時觀察“MAX”最大容量指示線，避免放入過量的食物。然後將裝有食物的炸籃完全推入電器至密合。

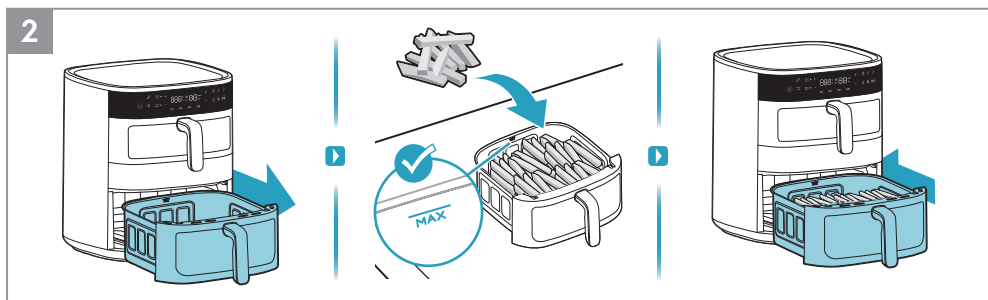

2. 再拿出下層炸籃，放入相同的食物。然後將裝有食物的炸籃完全推入電器至密合。

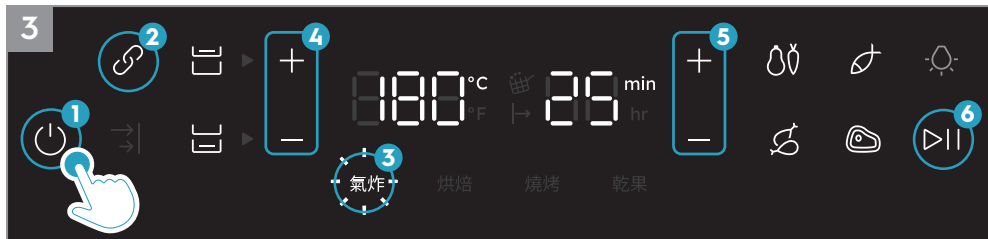

3. 按下“開/關”鍵。選擇同步烹飪功能，然後選擇烹飪方式，例如氣炸功能。根據您的料理食材調整烹飪溫度和時間。最後按下“開始/暫停”鍵開始烹飪。

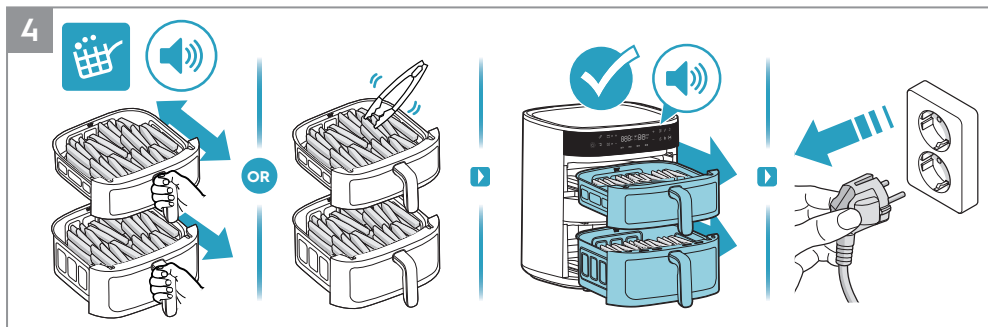

4. 在烹飪過程中“搖晃提醒”圖示亮起並同時發出蜂鳴聲時，用耐熱工具翻動一次食物，或者小心地輕微搖晃炸籃裏的食物。雙炸籃烹飪計時結束後，電器會發出蜂鳴聲。小心地取出炸籃，放置在耐熱平面上。使用過後，拔出電源插頭。

## 示範-雙炸籃同步結束功能

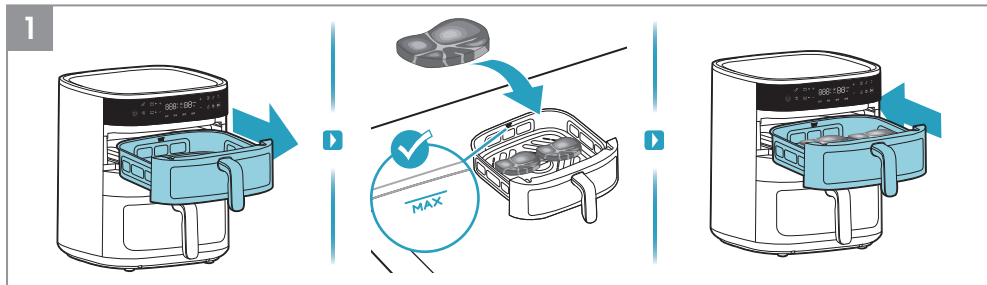

1. 首先拿出上層炸籃，放在穩固的表面上。在炸籃裏放入食物，例如牛排，同時觀察“MAX”最大容量指示線，避免放入過量的食物。然後將裝有食物的炸籃完全推入電器至密合。

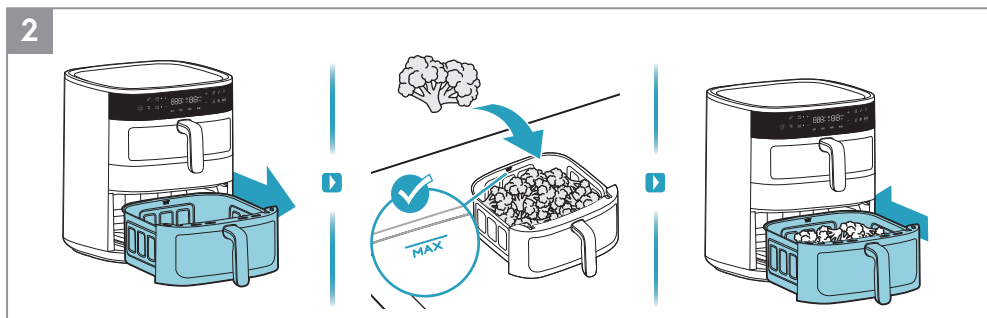

2. 再拿出下層炸籃，放在穩固的表面上。在炸籃裏放入食物，例如花椰菜，同時觀察“MAX”最大容量指示線，避免放入過量的食物。然後將裝有食物的炸籃完全推入電器至密合。

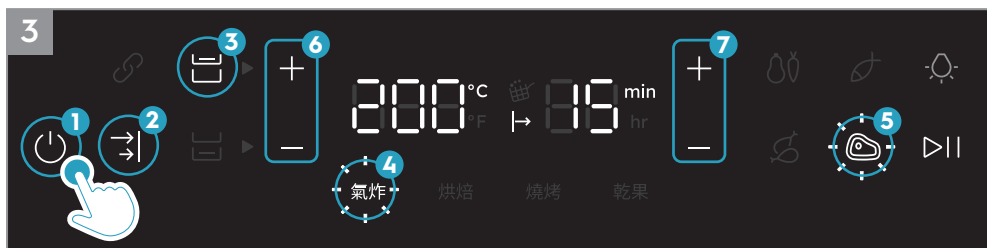

3. 按下“開/關”鍵。選擇同步結束功能。之後首先選擇上層炸籃，然後選擇烹飪方式，例如氣炸功能。根據您的料理食材選擇一種內建食譜程序，例如氣炸牛排，或調整需要的烹飪溫度和時間。

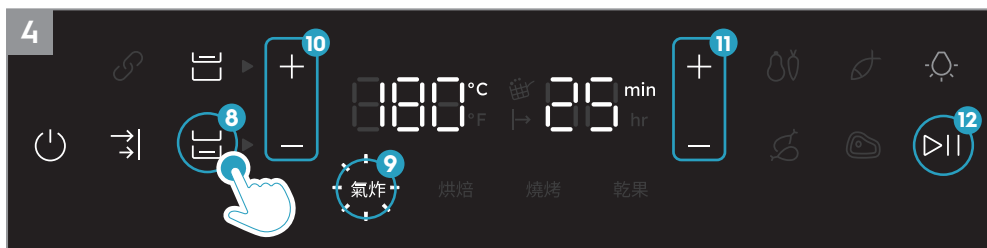

4. 再選擇下層炸籃，然後選擇烹飪方式，例如氣炸功能。根據您的料理食材調整烹飪溫度和時間。最後按下“開始/暫停”鍵開始烹飪。

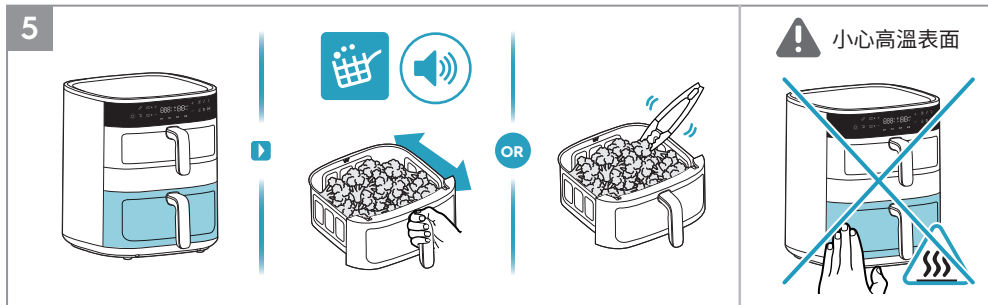

5. 首先烹飪時間長的炸籃會優先烹飪，烹飪過程中“搖晃提醒”圖示亮起並同時發出蜂鳴聲時，用耐熱工具翻動一次食物，或者小心地輕微搖晃炸籃裏的食物。

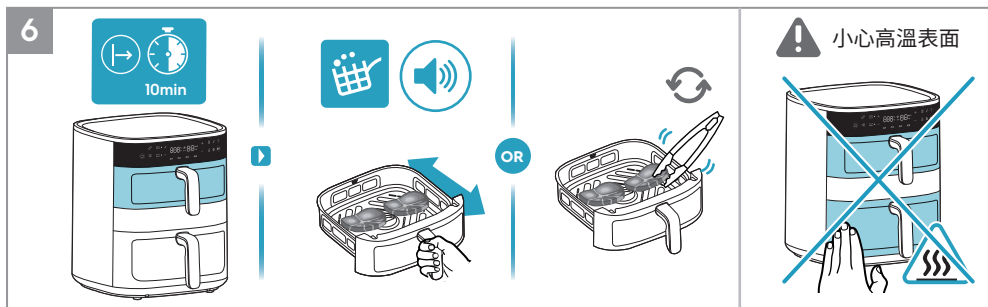

6. 然後烹飪時間短的炸籃會在適當時間進行烹飪，烹飪過程中“搖晃提醒”圖示亮起並同時發出蜂鳴聲時，用耐熱工具翻動一次食物，或者小心地輕微搖晃炸籃裏的食物。

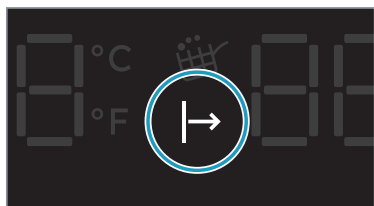

### 等待烹飪指示燈

在"同步結束功能"啟動後，烹飪時間短的炸籃會在烹飪時間長的炸籃烹飪一段時間後才進行烹飪，以讓兩個炸籃可以同時結束烹飪。在這段期間，"等待烹飪指示燈"會亮起，直到開始烹飪為止。



7. 雙炸籃烹飪計時結束後，電器會發出蜂鳴聲。小心地取出炸籃，放置在耐熱平面上。使用過後，拔出電源插頭。

## 清潔維護

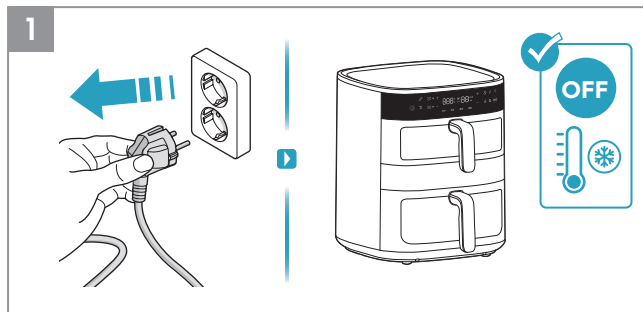

1. 清潔前，請務必拔下電器插頭並等待機器冷卻。
2. 使用軟布擦拭電器表面。

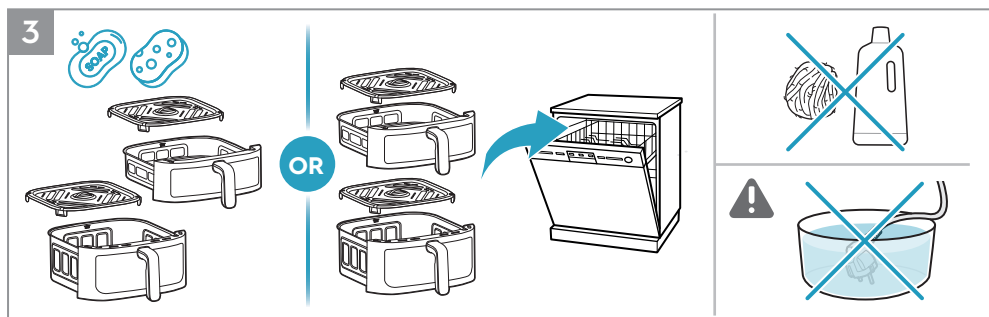

3. 使用溫水和洗潔劑清洗炸籃和隔油網，或使用洗碗機清洗。

注意：避免使用研磨性清潔產品或金屬工具，以免損傷防沾黏塗層。

▲警告：切勿將產品、電源線或插頭浸入水或任何其他液體中。

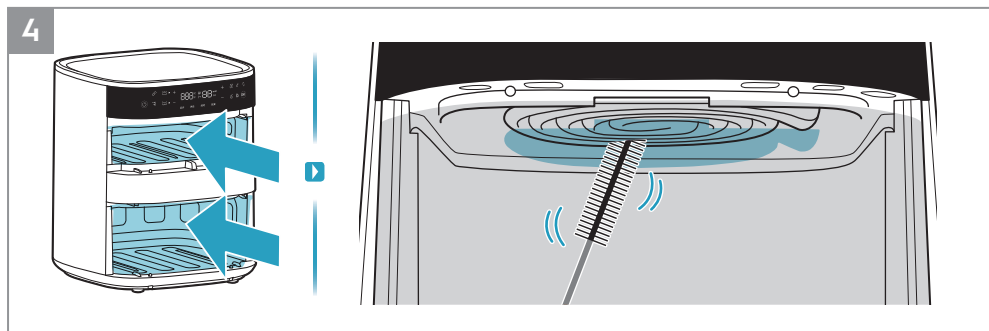











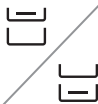













4. 使用清潔刷清潔加熱元件。

注意：在清潔加熱元件前，請確保電器已完全冷卻。

# 烹飪指南

Recipe						 搖晃炸籃	 翻動食物
氣炸	7mm/10mm  冷凍薯條	 4L	400g	180°C	28min		
		 7L	400g	180°C	28min		
氣炸	 蔬菜	 4L	400g	170°C	14min		
		 7L	400g	170°C	16min		
氣炸	 海鮮魚類	 4L	400g/2pcs	140°C	16min		
		 7L	400g/2pcs	140°C	16min		
氣炸	 雞腿	 4L	1000g/8pcs	180°C	40min		
		 7L	1000g/8pcs	180°C	40min		
氣炸	 牛排	 4L	400g/2pcs	200°C	12min		
		 7L	400g/2pcs	200°C	12min		
氣炸	 冷凍披薩	 4L	220g/6inches	160°C	12min		
		 7L	220g/6inches	160°C	14min		

						 搖晃炸籃	 翻動食物
氣炸	 全雞	 7L	1200g	180°C	55min		
烘焙	 杯子蛋糕	 7L	400g/9pcs	160°C	20min		
燒烤	 熱狗	 4L	180g/4pcs	200°C	8min		
		 7L	180g/4pcs	200°C	9min		
乾果	 蘋果	 4L	180g	80°C	3h		
		 7L	180g	80°C	3h		
乾果	 檸檬	 4L	200g	80°C	3h		
		 7L	200g	80°C	3h		

## 環境關懷

回收有標誌  的材料。請將包裝材料放到適當的容器中予以回收。回收電子和電氣器具廢棄物有利於保護環境及人類健康。

請勿將有標誌  的器具與家用廢棄物一同處理。請將產品送至當地回收廠或聯絡市政府辦公室。

伊萊克斯 (Electrolux) 保留更改產品、資訊和規格的權利，恕不另行通知。

有鑒於世界各國對綠色環保意識的重視，伊萊克斯依循RoHS「危害性限制物質指令」誠實標示產品化學物質含量，關於本產品的RoHS聲明書，請上伊萊克斯官網--->「服務與維修」--->「通過歐盟RoHS認證-了解更多」，依產品類別及型號檢索。

<https://www.electrolux.com.tw/support/rohs/>